

## TX6BMW.F

Kit 3 voies 20cm 150W RMS spécial BMW & Mini (Nouveaux modèles avec grands médiums)



Simplicité de montage exceptionnelle avec châssis et connecteurs d'origine BMW. Rien à couper, rien à souder...

Qualité sonore exceptionnelle lorsqu'on se contente de remplacer les haut-parleurs d'origine avec le TX6BMW.F

Qualité sonore époustouflante (bien au-delà de l'option Harman d'origine BMW) si l'on ajoute un ampli MTX....

Haut-parleurs résolument haut de gamme équipés d'aimants néodymes et de membranes papier traité.

Woofers ultra-plats (seulement 38mm d'épaisseur) avec grilles et tissus de protection pour éviter les poussières.

Livré avec les supports tweeters et tous les filtres passifs nécessaires.

### Dimensions

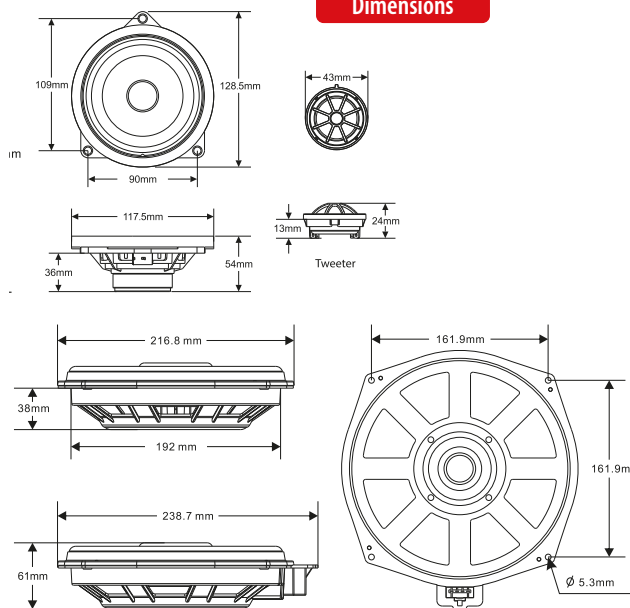

### Branchements

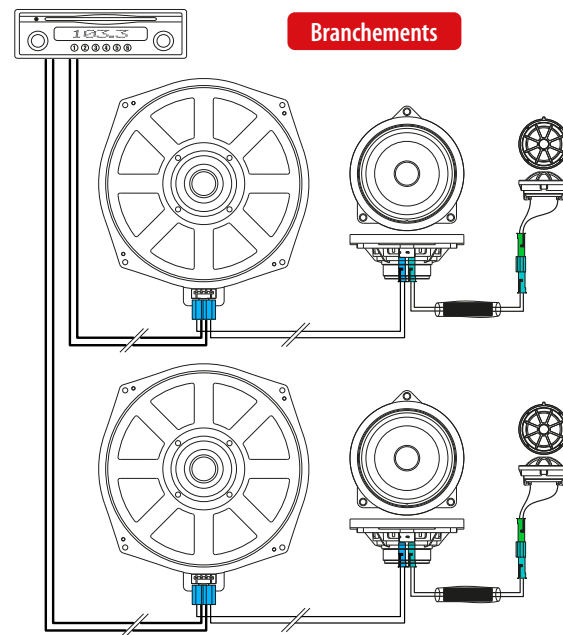

### Caractéristiques

- Haut-parleurs kit 3 voies
- Woofers
  - Diamètre : 20cm (8")
  - Aimant : Néodyme
  - Ø bobine : 50,8mm (2")
  - Cône : papier composite
  - Châssis : ABS + carbone
- Médiums
  - Diamètre : 10cm (4")
  - Aimant : Néodyme
  - Ø bobine : 25,4mm (1")
  - Cône : papier composite
  - Châssis : ABS + fibre de verre
- Tweeters
  - Diamètre : 25mm (1")
  - Aimant : Néodyme
  - Ø bobine : 25,4mm (1")
  - Cône : dôme en soie
  - Châssis : ABS
- Puissance RMS : 150W
- Puissance Peak : 450W
- Sensibilité : 94,0dB/2,83v/1m
- Impédance : 4Ω
- Réponse : 22Hz - 25000Hz

### Compatibilité

- BMW : F06 F12 F13 F20 F21 F22 F23 F25 F26 F30 F31 F32 F33 F34 F36 F39 F40 F44 F45 F46 F48 F49 F80 F82 F83 F87 G01 G02 G05 G06 G11 G12 G20 G21 G22 G23 G28 G30 G31 G32 G80 L15
- Mini : F54 F55 F56 F57 F60

### Dans la boîte

- 2x woofers
- 2x médiums
- 2x tweeters
- 2x entretoises pour tweeter
- 2x filtre passifs montés sur câble

