

## TX6BMW.E

Kit 3 voies 20cm 150W RMS spécial BMW & Mini (Anciens modèles avec petits médiums)



Simplicité de montage exceptionnelle avec châssis et connecteurs d'origine BMW. Rien à couper, rien à souder...

Qualité sonore exceptionnelle lorsqu'on se contente de remplacer les haut-parleurs d'origine avec le TX6BMW.E

Qualité sonore époustouflante (bien au-delà de l'option Harman d'origine BMW) si l'on ajoute un ampli MTX....

Haut-parleurs résolument haut de gamme équipés d'aimants néodymes et de membranes papier traité.

Woofers ultra-plats (seulement 38mm d'épaisseur) avec grilles et tissus de protection pour éviter les poussières.

Livré avec les supports tweeters et tous les filtres passifs nécessaires.

### Dimensions

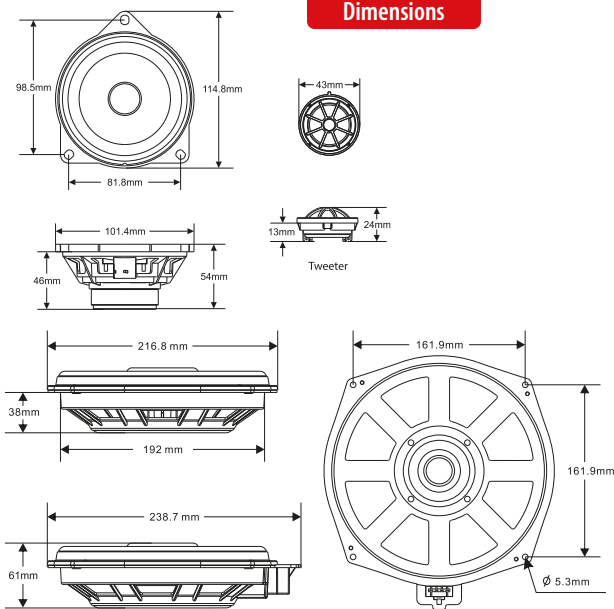

### Branchements

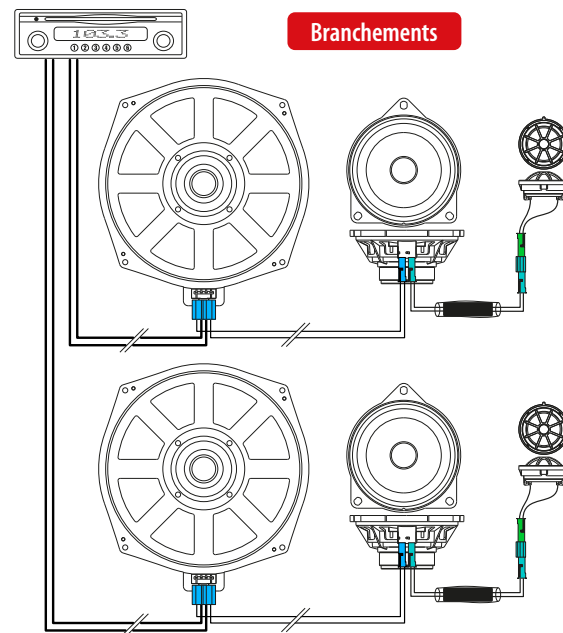

### Caractéristiques

- Haut-parleurs kit 3 voies
- Woofers
  - Diamètre : 20cm (8")
  - Aimant : Néodyme
  - Ø bobine : 50,8mm (2")
  - Cône : papier composite
  - Châssis : ABS + carbone
- Médiums
  - Diamètre : 10cm (4")
  - Aimant : Néodyme
  - Ø bobine : 25,4mm (1")
  - Cône : papier composite
  - Châssis : ABS + fibre de verre
- Tweeters
  - Diamètre : 25mm (1")
  - Aimant : Néodyme
  - Ø bobine : 25,4mm (1")
  - Cône : dôme en soie
  - Châssis : ABS
- Puissance RMS : 150W
- Puissance Peak : 450W
- Sensibilité : 94,0dB/2,83v/1m
- Impédance : 4Ω
- Réponse : 22Hz - 25000Hz

### Compatibilité

- BMW : E60 E61 E63 E64 E65 E66 E70 E71 E81 E82 E83 E84 E87 E88 E89 E90 E91 E92 E93 F01 F02 F07 F10 F11
- Mini : R60 R61

### Dans la boîte

- 2x woofers
- 2x médiums
- 2x tweeters
- 2x entretoises pour tweeter
- 2x filtre passifs montés sur câble

